

Przeznaczenie i wskazania

Nasze kule pachowe są przeznaczone dla osób ze znacznym upośledzeniem ruchomości, upośledzeniem ruchów, zaburzoną równowagą przy wystarczająco nienaruszonej zdolności chodzenia i upośledzoną koordynacją. Są używane do utrzymania, promowania i stabilizacji chodzenia lub do częściowego lub całkowitego odciążenia kończyn dolnych. Kule pachowe mogą być używane zarówno wewnątrz, jak i na zewnątrz. **Należy bezwzględnie przestrzegać instrukcji bezpieczeństwa!**

Przeciwwskazanie

Stosowanie kul pachowych nie jest wskazane, jeśli doszło do utraty kończyny w obu rękach lub przykurczów/uszkodzeń stawów w obu rękach.

Ogólne instrukcje bezpieczeństwa

Nie wieszaj żadnych toreb, worków ani innych przedmiotów na kulach pachowych! Kul pachowych **nie wolno używać w żadnym innym celu niż ten, do którego są przeznaczone**, np. do podnoszenia lub przenoszenia przedmiotów lub jako narzędzie do przełączania przełączników światła lub naciskania przycisków w windach! Istotne jest, aby podłoże miało dobrą przyczepność, aby zapewnić bezpieczne trzymanie kul pachowych! Unikaj mokrych podłóg lub powierzchni, takich jak żwir, piasek, liście, lód lub śnieg! **Zwróć uwagę na punkty potknięcia** takie jak nierówności, dziury w podłodze, luźne wykładziny podłogowe lub krawędzie, ponieważ kule pachowe mogą niespodziewanie się wysunąć lub upaść!

Zaleca się szczególną ostrożność, gdy warunki oświetleniowe są niewystarczające, ponieważ nierówności podłoża można wtedy dostrzec tylko z trudem! Podczas regulacji przycisk musi wystawać z otworu tak daleko, jak to możliwe! Otwory do regulacji kul pachowych ulegają pewnemu zużyciu. Ważne jest, aby upewnić się, że nie są zużyte, ponieważ uniemożliwiłoby to bezpieczne zablokowanie przycisku. Przed każdym użyciem upewnij się, że wszystkie połączenia śrubowe są mocno dokręcone!

Regulacja kul pachowych

Ostrzeżenie! Skontaktuj się ze swoim specjalistycznym sprzedawcą, aby zapewnić właściwe dopasowanie funkcjonalne i ergonomiczne!

Nieprawidłowo wyregulowane kule pachowe mogą ograniczyć funkcjonalność kul pachowych lub prowadzić do przeciążenia lub nieprawidłowego obciążenia pacjenta! Kule pachowe są przekazywane Tobie jako pacjentowi w odpowiednim stanie, w którym są indywidualnie dostosowywane do Twojego ciała przez Twojego specjalistycznego sprzedawcę lub specjalistę ds. opieki zdrowotnej. Jeśli masz jakiegokolwiek wątpliwości, czy tak jest, skontaktuj się z odpowiedzialnym personelem specjalistycznym. Kule pachowe mogą zapewnić Ci ulgę, której pragniesz, tylko jeśli są optymalnie dostosowane do rozmiaru Twojego ciała.

Regulacja położenia uchwytu:

1. Odkręć nakrętkę motylkową i śrubę mocującą rączkę do kuli.
2. Wyrównaj uchwyt z żądanym zestawem otworów regulacyjnych.
3. Zabezpiecz za pomocą nakrętki motylkowej i śruby.
4. Powtórz czynność dla drugiej kuli.

Regulacja wyprostu nóg:

Naciśnij oba przyciski zatraskowe na przedłużeniu nogi i pozwól im zatrzasnąć się przez pożądane otwory regulacyjne na ramie nogi kuli. Powtórz dla drugiej kuli.

Ostrożność:

1. W przypadku zużycia wymień końcówki kul.
2. Utrzymuj nakrętkę motylkową uchwytu dokręconą.

Używać

Stojąc prosto:

1. Podpory pachowe powinny znajdować się około 2 cale (ok. 5 cm) poniżej pach.
2. Ciężar ciała powinien spoczywać na dłoniach, a nie na podporach pachowych.
3. Za pomocą śrub dostosuj długość kul i wysokość uchwytów.

Podczas chodzenia:

Ciężar ciała powinien spoczywać na kulach podczas poruszania nieuszkodzoną nogą. Pamiętaj, aby opierać ciężar ciała na dłoniach, a nie na pachach. Następnie postępuj zgodnie z tym schematem:

1. Oprzyj się na nieuszkodzonej nodze.
2. Pochyl się lekko do przodu i przesunij obie kule około stopy przed siebie.
3. Rozpocznij krok tak, jakbyś miał zamiar użyć kontuzjowanej nogi, ale zamiast tego przenieś ciężar ciała na kule.
4. Zakończ krok nieuszkodzoną nogą.
5. Skup się na tym, dokąd chcesz iść, a nie na stopach.

Wchodzenie i schodzenie po schodach:

Wchodząc po schodach, prowadź zdrową nogę. Schodząc, prowadź kontuzjowaną nogę. Aby wejść lub zejść, zacznij blisko schodów i trzymaj poręcz jedną ręką. W drugiej ręce trzymaj obie kule. Użyj 1 kuli, aby się podeprzeć. W tej samej ręce, w której trzymasz kulę, trzymaj drugą kulę poziomo palcami.

Aby wejść po schodach:

1. Niech ktoś idzie za tobą przez pierwsze kilka razy, gdy wchodzisz po schodach.
2. Trzymaj kulę na stopniu, na którym stoisz. Następnie wejdź na górę „zdrową” nogą.
3. Odepchnij się kulą i wejdź na górę „złą” nogą.
4. Gdy obie stopy znajdują się na górnym stopniu, podnieś kulę.

Aby zejść po schodach:

1. Połóż kulę na dolnym stopniu.
2. Opuść „złą” nogę.
3. Zejdź „dobrą” nogą.

Jeśli nie czujesz się pewnie, możesz siadać na każdym stopniu i poruszać się w górę lub w dół na pupie. To może nie być twój ulubiony sposób poruszania się, ale może pomóc ci bezpiecznie korzystać ze schodów i zapobiec upadkowi.

Środki ostrożności

Użycie kuli pachowej powoduje niezwykle silne obciążenie poszczególnych części ciała! Może to prowadzić do następujących niepożądanych skutków ubocznych: Mogą wystąpić punkty nacisku lub otarcia na dłoniach, ramieniu lub ubraniu! Jeśli używasz dwóch pomocy do chodzenia, przenoś ciężar całego ciała na dłonie i ramiona! Należy pamiętać, że może to prowadzić do bólu i przemęczenia na początku lub przy dłuższym obciążeniu! Rób wystarczające przerwy!

Przechowywanie i pielęgnacja

Nigdy nie przechowuj kul pachowych w pobliżu źródeł ciepła, takich jak piec, grzejniki lub w miejscach podatnych na ciepło w samochodzie! Nie wystawiaj kul pachowych na działanie promieni słonecznych przez dłuższy czas! Silne słońce lub ciepło uszkadza plastik! Chroń swoje kule pachowe przed przewróceniem się i uszkodzeniem lakieru (np. za pomocą pasów lub uchwytów). **Nakładka gumowa jest częścią zużywającą się i należy ją regularnie wymieniać.** Kule ortopedyczne można ponownie używać dopiero po dłuższym okresie nieużywania, po przeprowadzeniu kontroli przez wykwalifikowany personel!

Ostrzeżenie! Nigdy nie czyść uchwytów i gumowych nakładek za pomocą substancji oleistych! Istnieje ryzyko poślizgnięcia! W przypadku zanieczyszczenia wyczyść kule pachowe łagodnym środkiem czyszczącym i miękką ściereczką, jeśli to konieczne.

Nigdy nie używaj środków czyszczących zawierających rozpuszczalniki, gdyż mogą one uszkodzić plastik! **Notatka:** Jeśli wymagana jest dezynfekcja, należy użyć odpowiedniego środka dezynfekującego. Należy postępować zgodnie z instrukcją producenta dotyczącą stosowania.

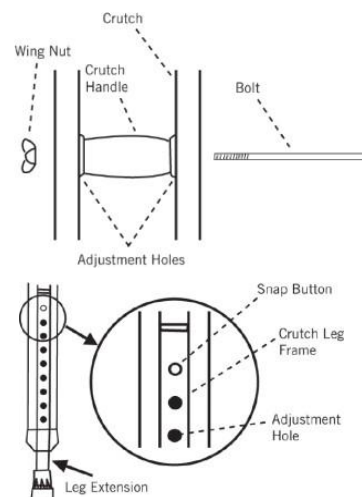

Ograniczenie użytkowania

Kule ortopedyczne można poddawać obciążeniom wyłącznie zgodnie z zaleceniami producenta. **Należy przestrzegać maksymalnej dopuszczalnej masy ciała podanej na produkcie!** W przypadku większych obciążeń lub w razie wątpliwości prosimy o kontakt ze sprzedawcą. Pod żadnym pozorem nie wolno używać wygiętych lub uszkodzonych kul pachowych, ponieważ nie zapewniają już one wymaganej stabilności! Wygiętych kul pachowych nie wolno również prostować ze względu na ryzyko złamania!

Ponowne wykorzystanie (wynajem) / czas użytkowania

Przyjmujemy odpowiedzialność zgodnie z ustawą o odpowiedzialności za produkt wyłącznie za pierwsze wprowadzenie naszych produktów na rynek. Wyrażamy zgodę na ponowne użycie wyłącznie po uprzednim sprawdzeniu produktu. **Okres użytkowania kuli pachowej jest ograniczony do 2 lat.** Użytkownik ponosi odpowiedzialność za dalsze korzystanie z kuli ortopedycznej po upływie tego okresu.

Gwarancja i odpowiedzialność

Zakupiłeś produkt wysokiej jakości. Nie ponosimy odpowiedzialności za jakiegokolwiek szkody spowodowane modyfikacjami naszych produktów. Gwarancja nie obejmuje wad spowodowanych zużyciem lub niewłaściwym użytkowaniem. Części eksploatacyjne są wyłączone z gwarancji. Należy używać wyłącznie oryginalnych części zamiennych i akcesoriów! W celu uzyskania części zamiennych, akcesoriów i napraw skontaktuj się ze swoim sprzedawcą.

Utylizacja





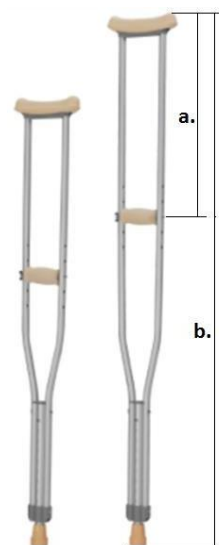

Aby uzyskać informacje na temat regionalnych przepisów dotyczących utylizacji odpadów, należy skontaktować się ze sprzedawcą.

Dane techniczne

REF	A.	B.	
12G	430-590 ±15mm	1345-1545 ±15 mm	120 kilogramów
12 tys.	375-535 ±15 mm	1150-1350 ±15 mm	120 kilogramów



Katalog symboli

	Numer przedmiotu		Przeczytaj instrukcję obsługi instrukcje		Nośność		Ten produkt jest zgodny z wymogami Rozporządzenia (UE) 2017/745(MDR)
	Producent		Przedstawiciel KE		Dystrybutor		



Korporacja Maxhe alth
14 piętro, nr 99, se kcja 1, Xintai
5th Road, dystrykt Xizhi 22102

Nowe Tajpej, Tajwan (ROC)



Y.Sung Handelsvert retung
Düsselthaler Str. 24
40211 Düsseldorf

Niemcy



Ossenberg GmbH
ulica Kanalstraße 79
48432 Ren

Niemcy

Telefon: + 49 (0) 59 71 - 9 80 46 0
Faks: + 49 (0) 59 71 - 9 80 46 16
Internet: www.ossenberg.com
Poczta: info@ossenberg.com